

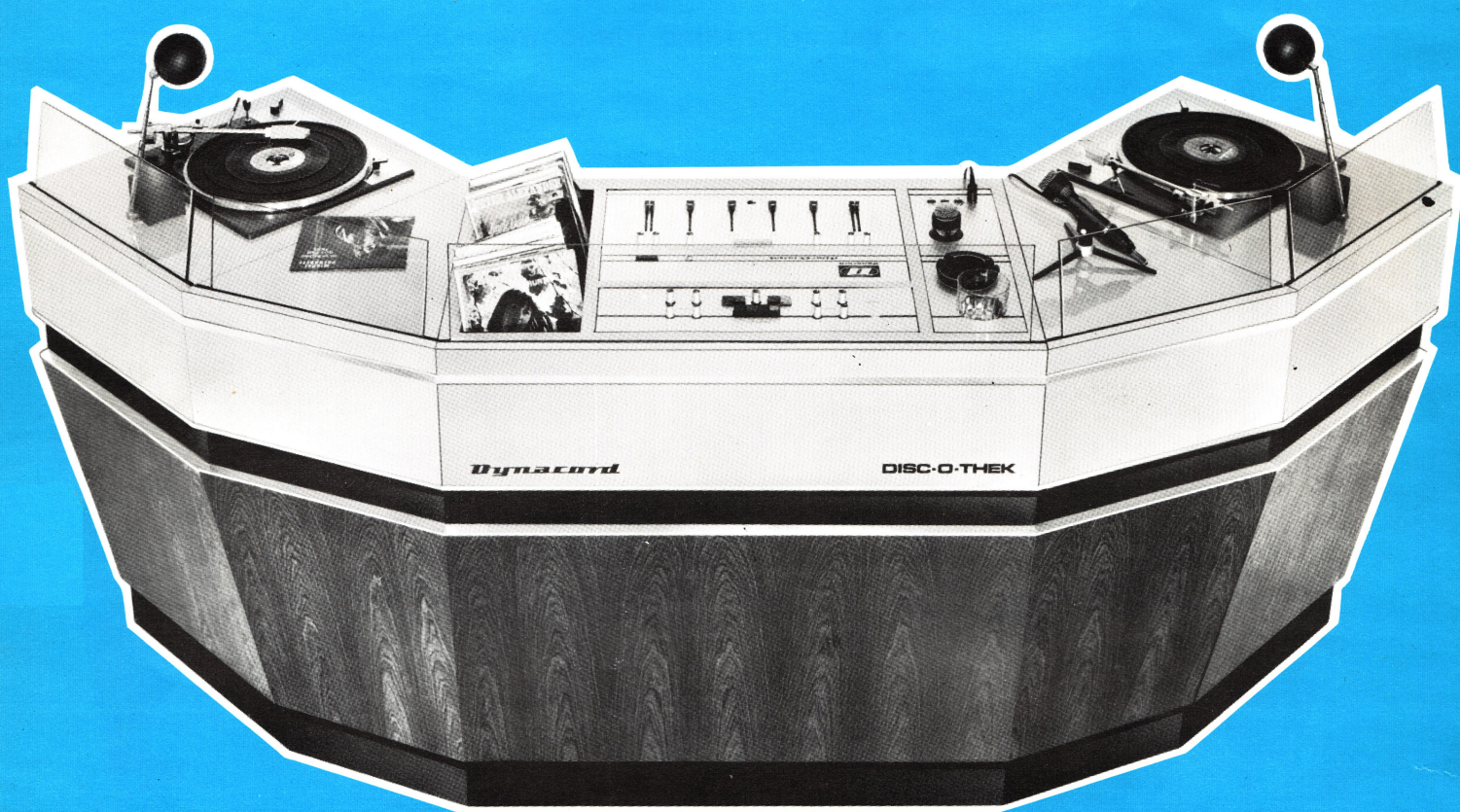

Ein volles Haus...



mit ***Dynacord***
ANBAU-DISC-O-THEKEN

DYNACORD ANBAU-DISC-O-THEKEN sind:

- * modern und jung im Design
- * zeitgerecht in Ausstattung und Bedienung
- * kreiert auch für den anspruchsvollen Disc-Jockey
- * entwickelt für den neuen Sound in HiFi-Stereo-Technik
- * leistungsstark mit DYNACORD-Endstufen
- * passend für jeden Raum
- * erweiterungsfähig durch Anbau-„Docking“-System
- * ausrüstbar nach Ihren speziellen Wünschen, auch mit
- * Tonbandgeräten und Plattenwechslern



DYNACORD-DISC-O-THEKEN
bilden den geselligen Mittelpunkt Ihres Hauses

Unsere DISC-O-THEK
ein Begriff für anspruchsvolle HiFi-Technik

Plattenspielerbaugruppe



Darin sind eingebaut: 1 Studioplattenspieler DL 75 und eine HiFi-Stereo-Leistungsendstufe STE 140 mit 2 x 50 Watt Sinusleistung für höchste Ansprüche. Zur Beleuchtung des Plattenspielers dient eine Niedervolt-Punktlichtlampe.

Servicefeld

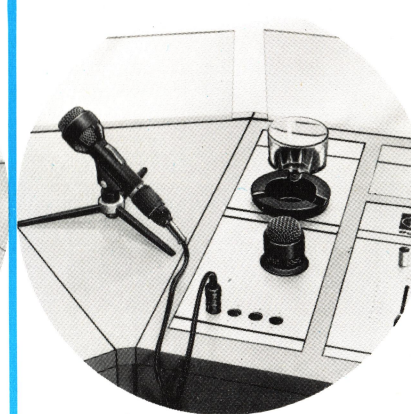

Für den Disc-Jockey-Service enthält dieses Feld eine Halterung für ein Glas und einen Aschenbecher; das Ansagemikrofon kann versenkt abgelegt werden. Weiter sind Anschlußbuchsen für Zusatzmikrofon, Kopfhörer, Tonbandgerät und Hallgerät eingebaut. Ein Mikrofonstativ zur Befestigung des Zweitmikrofones steht ebenfalls zur Verfügung.

Mischpultbaugruppe

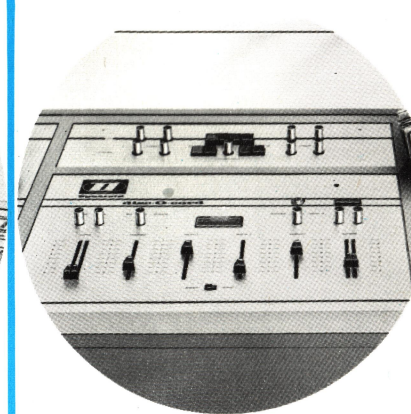

Hier sind ein HiFi-Stereo-Mischpult „Disc-O-cord“ und ein Lichtsteuergerät „DYNALUX-E“ eingebaut. Weitere Ausstattung: ein Servicefeld für den „Dienst am Disc-Jockey“ und ein Plattensortierfach.

Besondere Merkmale:

Baugruppenoberseite mit Resopal belegt, aufsteckbare Schutzglasscheiben, Unterteile sind nach Wahl Kunststoff beschichtet oder Edelholz furniert. Plattenarchiv mit Klapptüren; offene Ablagefächer, 45°-Zwischenelement für abgewinkelten Aufbau der Discothek. Leerfeld-Baugruppe SOLO wie Plattenspielerbaugruppe jedoch ohne Ausschnitt, z. B. für Tonbandgeräte-Einbau.

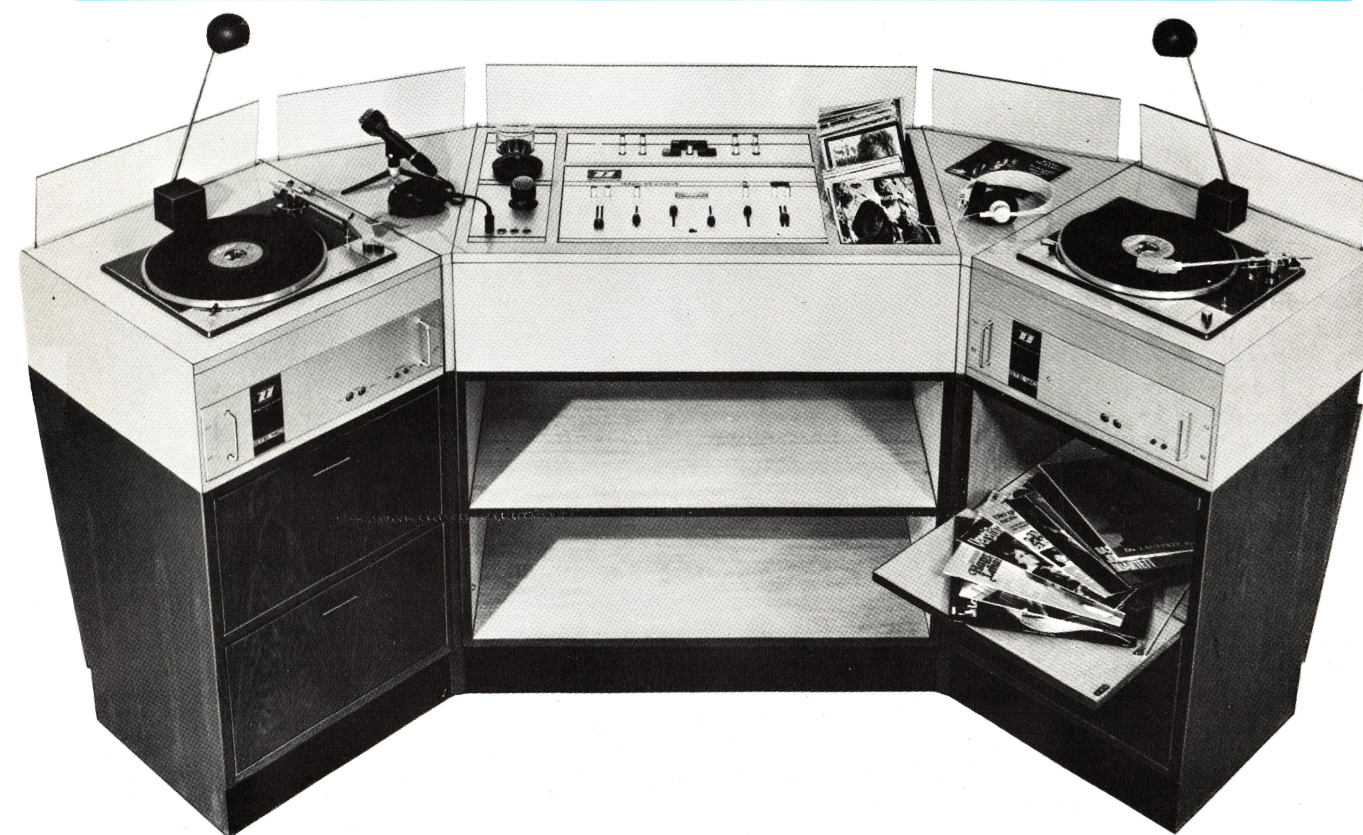

Technische Daten:

HiFi-Stereo-Mischpult **Disc-O-cord**: 6 getrennte Eingänge, davon 4 regel- und mischbar, 68 Silizium-Transistoren.
 Lichtsteuergerät **DYNALUX-E**: 4 Farbkanäle, pro Kanal mit 880 Watt belastbar.
 HiFi-Studio-Plattenspieler **DL 75**: Tourenzahl zwischen 30 und 86 U/min stufenlos regulierbar, Rasten bei 16 2/3, 33 1/3, 45 und 78 U/min.
 50 Watt-HiFi-Stereo-Leistungsendstufe **STE 140**: Ausgangsleistung 2 x 50 Watt Sinus-Dauerton, 2 x 75 Watt Musikleistung; Übertragungsbereich 30... 20 000 Hz.

Als Mikrofon empfehlen wir das Studio-Richtmikrofon **DD 500**, als Lautsprecherboxen jeweils 2 oder mehr der bekannten und bewährten HiFi-Lautsprecherboxen **DLB 060** und besonders die 120/80 Watt-Hochleistungs-Lautsprecherboxen **D 3500**.

Die einzelnen Baugruppen mit ihren Bezeichnungen (vom Disc-Jockey aus gesehen):

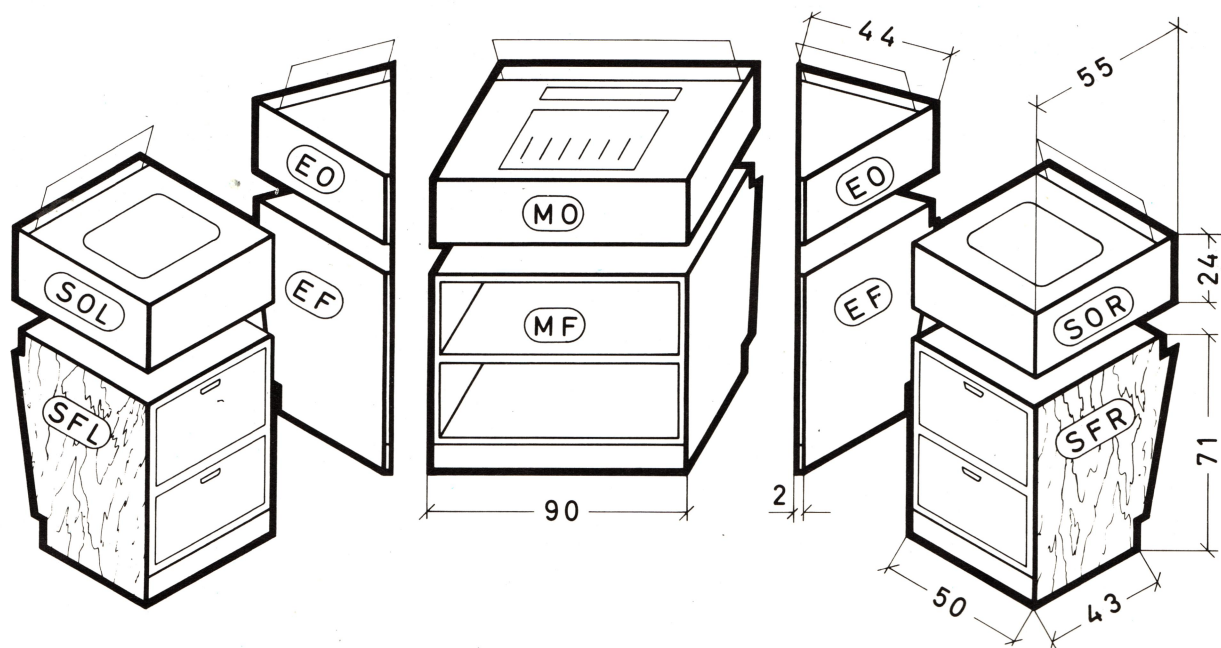

- SOL** Plattenspieleroberteil links
- SFL** Plattenspielerunterschrank links
- SOR** Plattenspieleroberteil rechts
- SFR** Plattenspielerunterschrank rechts
- EO** 45°-Zwischenelement (ohne seittl. Abdeckung) oben
- EF** 45°-Zwischenelement (ohne seittl. Abdeckung) unten
- MO** Mischpultoberteil
- MF** Mischpultunterschrank

Wird ein 45°-Zwischenelement als Discotheken-Abschluß gewählt bzw. bildet das Mischpult den Abschluß, so ist eine Abschlußblende vonnöten.

- BOL** Abschlußblende oben links
- BFL** Abschlußblende unten links
- BOR** Abschlußblende oben rechts
- BFR** Abschlußblende unten rechts

Soll ein Tonbandgerät eingebaut werden, so ist das Plattenspieleroberteil unter der Bezeichnung SOLO ohne die entsprechenden Ausschnitte lieferbar.

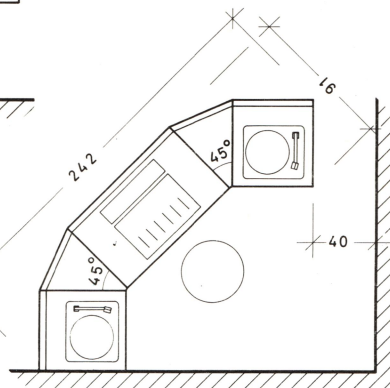
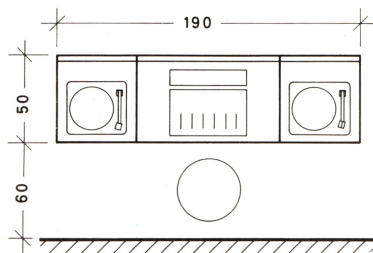

Abmessungen in cm

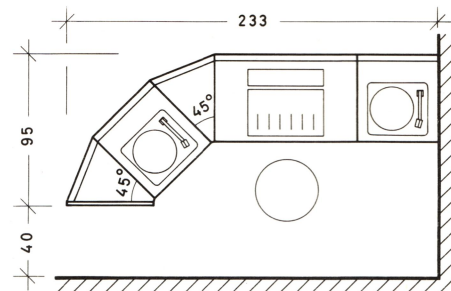

Die Anbaubeispiele zeigen einige wenige Aufstellungsmöglichkeiten der Disc-O-theke und verdeutlichen die Flexibilität in ihrem Aufbau.



Dynacord
EIN PROGRAMM
MIT SYSTEM

Unser ausführliches **Discotheken-Programm** mit genauen technischen Daten der Discotheken-Bausteine und Lautsprecherboxen erhalten Sie auf Anfrage gerne zugesandt.

Preise auf Anfrage.

Dynacord-Werksvertretungen:

Ing. Hans Braecklein, 1 Berlin 41,
Bergstraße 92, 03 11 / 72 53 63 / 72 73 38

Anton Grawe, 623 Frankfurt/M.-Sossenheim,
Lindenscheidstraße 1, 06 11 / 34 16 48

General-Electro-Music, 3001 Krähenwinkel
über Hannover,
Birkenweg 15-15 A, 05 11 / 73 50 55 - 56

Max Söllner, 8 München 13,
Knorrstraße 53, 08 11 / 35 51 64 · FS 524749

Dr. Karl Kittler, 85 Nürnberg,
Okenstraße 21, 09 11 / 4 20 42

Musica, 66 Saarbrücken,
Futterstraße 4, 06 81 / 2 34 48

Erwin Lauser, 7251 Stuttgart-Friolzheim,
Birkenstraße 29, 0 70 44 / 4 94

bandecho.de

bandecho.de | Tim Frodermann